

VISTA IN SEZIONE

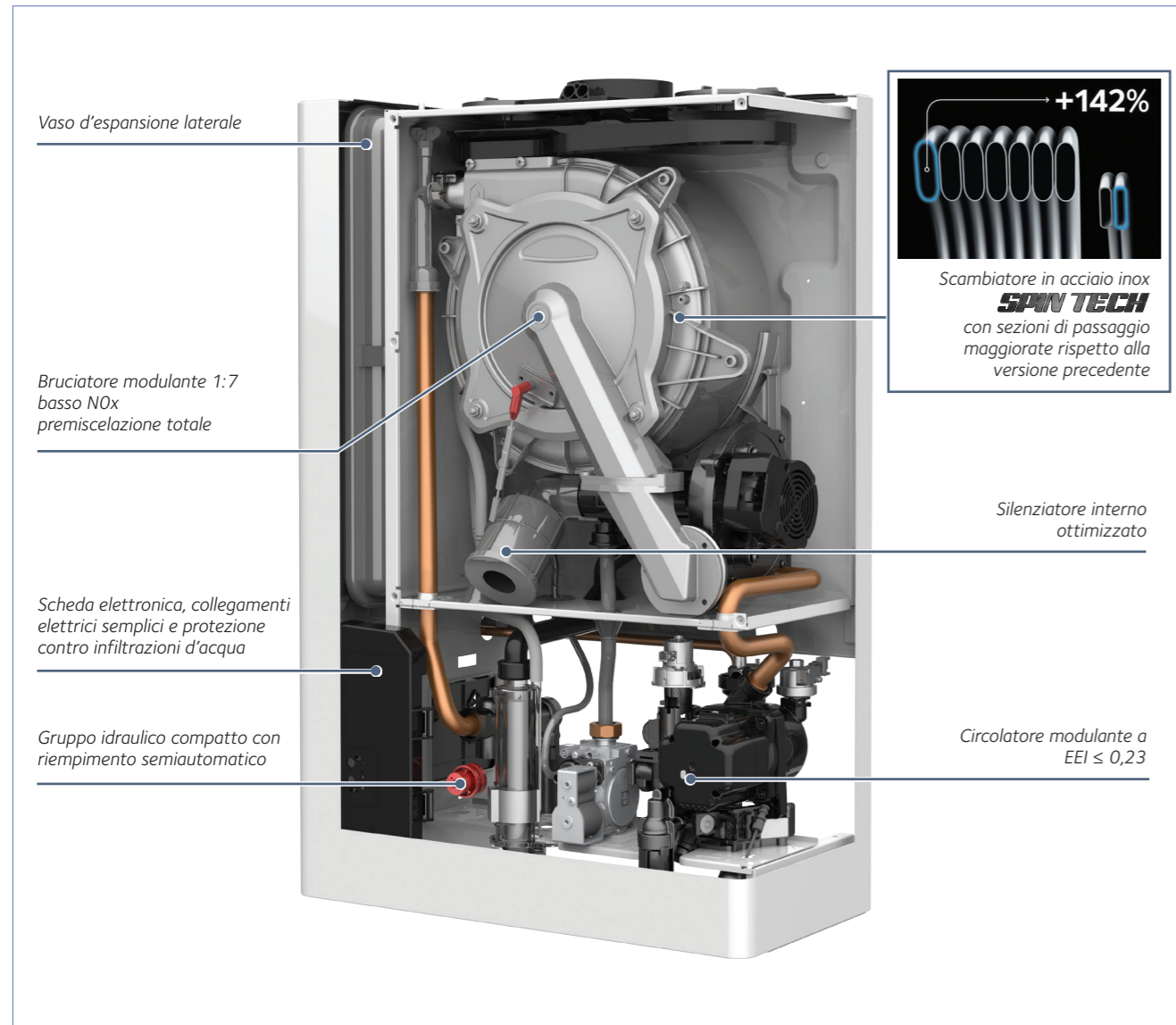

servizio clienti   
**0732 633 529**  
I costi della chiamata da rete fissa e mobile dipendono dalle condizioni contrattuali con il proprio gestore senza oneri aggiuntivi.

**PIGMA ADVANCE EXT**  
La tecnologia Advance installata ovunque vuoi.

DIMENSIONI (in mm) E SCHEMA DI INSTALLAZIONE

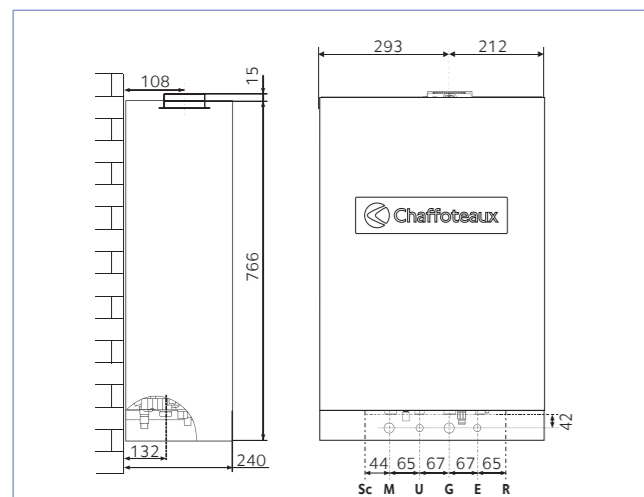

- A. Mandata impianto Ø 3/4" gas
- B. Uscita sanitario caldo Ø 1/2" gas
- C. Ingresso gas Ø 3/4" gas
- D. Entrata sanitario freddo Ø 1/2" gas
- E. Ritorno impianto Ø 3/4" gas
- Sc. Scarico condensa

PRESSIONE DISPONIBILE

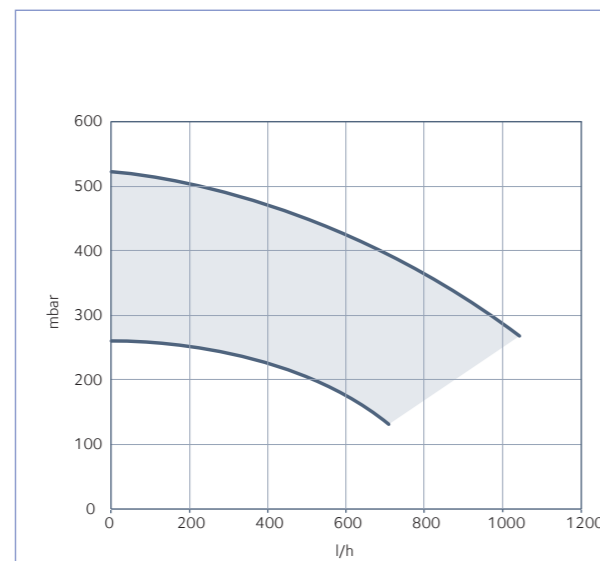

Ariston Thermo SpA  
Viale Aristide Merloni 45  
60044 Fabriano (AN) Italy  
fax 0039 0732 602416  
[www.chaffoteaux.it](http://www.chaffoteaux.it)

Indirizzo Installatore

LE149CX - Febbraio 2020



Le informazioni tecniche e funzionali, le specifiche progettuali e i disegni contenuti nel presente documento e nelle schede allegate: 1) sono proprietà esclusiva di Ariston Thermo S.p.A. e non possono essere riprodotti, divulgati o comunque utilizzati senza la sua preventiva autorizzazione scritta; 2) sono da considerarsi puramente indicativi e non esaustivi e pertanto non possono avere alcun valore contrattuale; 3) sono destinati esclusivamente a professionisti che operano nel settore della progettazione e/o realizzazione di impianti termoidraulici, i quali devono considerarsi i soli responsabili dell'attività dagli stessi posta in essere e dei relativi risultati (progetti realizzati e/o lavori eseguiti). Detti professionisti non potranno comunque eccedere la carenza e/o l'inesattezza di tali informazioni tecniche e funzionali, specifiche progettuali e disegni e mallevano espressamente Ariston Thermo S.p.A. da qualsiasi responsabilità connessa ad eventuali danni che abbiano a verificarsi per il loro utilizzo.



## CALDAIA A CONDENSAZIONE DA ESTERNO

# PIGMA ADVANCE EXT

La tecnologia Advance installata ovunque vuoi.

Pigma Advance Ext, la soluzione efficiente e performante. Dotata dell'innovativo scambiatore SpinTech e predisposta per la connettività, è perfetta per i clienti che desiderano un comfort accessibile, grazie all'Expert Control incluso nella dotazione. Installabile all'esterno.



### CLASSE DI EFFICIENZA ENERGETICA <sup>(1)</sup>



#### > MASSIME PRESTAZIONI: SPIN TECH

- Nuovo scambiatore primario in acciaio inox a spira unica.
- Sezioni di passaggio aumentate del **142%** rispetto alla versione precedente.
- **1 m** in più di prevalenza.
- Rendimento stagionale al 94%.
- **Classe A+** grazie agli accessori di termoregolazione di serie.
- Prestazioni certificate dal Gruppo TÜV RHEINLAND



#### > MASSIMO COMFORT

- Rapporto di modulazione 1:7.
- Silenziatore interno ottimizzato.
- Funzione SRA.
- Trasformazione gas con kit incluso di serie.
- Predisposta per la connettività Chaffolink.



#### > FACILITÀ DI INSTALLAZIONE

- Temperatura minima di funzionamento fino a -20°C.\*
- Scarichi fumi 80, 60, 50 mm.
- Connessioni elettriche intuitive.



#### > RISPARMIO ENERGETICO E RISPETTO DELL'AMBIENTE

- Fino al 20% di risparmio energetico in combinazione con Expert Control e la funzione SRA.
- **Fino al 30% di risparmio energetico** combinando Expert Control, la funzione SRA, la sonda esterna e il pavimento radiante.
- Emissioni inquinanti ridotte, Classe NOx 6.



\*-20°C con kit opzionale codice 3318954

<sup>(1)</sup> A+ raggiunta grazie alla termoregolazione.

Larghezza  
**51 cm**

Potenza  
**25 kW**

Capacità ACS  
**ISTANTANEA**

Tecnologia  
**CONDENSAZIONE**

### CARATTERISTICHE TECNICHE

PIGMA ADVANCE EXT		25
Tipo di collegamento		C13(X)-C23-C33(X)-C43(X)-C53(X)-C63(X)C83(X)-C93(X)-B23-B23P-B33
<b>PRESTAZIONI ENERGETICHE</b>		
Portata termica nominale in riscaldamento max/min (Hi) Q <sub>n</sub>	kW	22,0 / 3,7
Portata termica nominale in riscaldamento max/min (Hs) Q <sub>n</sub>	kW	24,4 / 4,1
Portata termica nominale in sanitario max/min (Hi) Q <sub>n</sub>	kW	26,0 / 3,7
Portata termica nominale in sanitario max/min (Hs) Q <sub>n</sub>	kW	28,9 / 4,1
Potenza utile riscaldamento max/min (80°C-60°C) P <sub>n</sub>	kW	21,4 / 3,4
Potenza utile riscaldamento max/min (50°C-30°C) P <sub>n</sub>	kW	23,6 / 3,95
Potenza utile max/min sanitario P <sub>n</sub>	kW	24,9 / 3,5
Rendimento di combustione (ai fumi)	%	98,0
Rendimento alla portata termica nominale (60/80°C) Hi/Hs	%	97,5 / 87,8
Rendimento alla portata termica nominale (30/50°C) Hi/Hs	%	107,3 / 96,7
Rendimento al 30 % della Q <sub>n</sub> con ritorno a 30°C Hi/Hs	%	109,8 / 98,9
Rendimento al minimo (60/80°C) Hi/Hs	%	93,1 / 83,8
Stelle di rendimento (dir. 92/42/EEC)		****
Perdite al camino bruciatore funzionante	%	2,0
<b>EMISSIONI</b>		
Prevalenza residua di evacuazione	Pa	100
Classe NOx		6
Temperatura fumi (G20) (80°C-60°C)	°C	61
Contenuto di CO <sub>2</sub> (G20) (80°C-60°C) max/min	%	9,2 / 8,9
Contenuto di CO (0%O2) (80°C-60°C)	ppm	141,8
Contenuto di O <sub>2</sub> (G20) (80°C-60°C)	%	3,9
Portata massima fumi (G20) (80°C-60°C)	kg/h	42,1
Eccesso d'aria (80°C-60°C)	%	23
pH condensati	pH	3,2
Quantità max di condensati	l/h	2,4
<b>CIRCUITO RISCALDAMENTO</b>		
Pressione di precarica vaso di espansione	bar	1
Pressione massima di riscaldamento	bar	3
Capacità vaso di espansione	l	8
Temperatura di riscaldamento min/max (range alte temperature)	°C	35 / 82
Temperatura di riscaldamento min/max (range basse temperature)	°C	20 / 45
<b>CIRCUITO SANITARIO</b>		
Temperatura sanitario min/max	°C	36 / 90
Portata specifica in sanitario (10 min. con ΔT=30°C)	l/min	12,1
Quantità istantanea di acqua calda ΔT=25°C	l/min	15,5
Quantità istantanea di acqua calda ΔT=35°C	l/min	10,4
Stelle comfort sanitario (EN13203)		***
Prelievo minimo di acqua calda	l/min	2
Pressione acqua sanitaria max/min	bar	7,0 / 0,2
<b>DATI ELETTRICI AMB.</b>		
Tensione/frequenza di alimentazione	V/Hz	230 / 50
Potenza elettrica assorbita totale	W	77
Indice di efficienza energetica del circolatore		EEl ≤ 0,23
Temperatura ambiente minima di utilizzo*	°C	-15
Grado di protezione impianto elettrico	IP	X5D
<b>PESO</b>		
Peso	kg	29,7

\* Con caldaia collegata a rete elettrica e gas, \*-20°C con kit opzionale codice 3318954

### MODELLI DISPONIBILI

MODELLO	POTENZA	GAS	CLASSE ENERGETICA IN RISCALDAMENTO	CLASSE ENERGETICA IN SANITARIO	PROFILO DI PRELIEVO	CODICE
<b>Pigma Advance EXT 25</b>	25 kW	MET/GPL/AP	A+*	A	XL	3310577

Funzionamento Metano, GPL ed aria propanata con kit di trasformazione incluso di serie.  
\*A+ raggiunta grazie alla termoregolazione.

### ACCESSORI DI SERIE

DESCRIZIONE	CODICE
Expert Control gestore di sistema	3318870
Sonda esterna con fili	3318599

### ACCESSORI DI TERMOREGOLAZIONE

DESCRIZIONE	CODICE
Smart Control Link (connettività integrata)	3319128
Zone Control	3319117
Zone Control RF (senza fili, radio)	3319119
Sonda esterna wireless radio	3319091
Ricevitore Bus (per impianti multizona radio)	3319120

### GESTIONE IMPIANTO

DESCRIZIONE	CODICE
Zone Manager	3318628
Kit multifunzione	3318636
MGZ I Ebus <sup>2</sup> - Gestione di 1 zona diretta	3318620
MGZ II Ebus <sup>2</sup> - Gestione di 2 zone dirette	3318621
MGZ III Ebus <sup>2</sup> - Gestione di 3 zone dirette	3318622
MGM II Ebus <sup>2</sup> - Gestione di 2 zone multitemperatura	3318624
MGM III Ebus <sup>2</sup> - Gestione di 3 zone multitemperatura	3318625
Termostato sicurezza impianti a pavimento (20/90°C)	3318361
Termostato sicurezza impianti a pavimento (65°C)	3318281
Modulo II zone con fili	3319130
Modulo II zone senza fili, RF	3319122
Modulo VI zone senza fili, RF	3319121
Ripetitore radio	3319098

### KIT SCARICO FUMI

DESCRIZIONE	CODICE
Adatt. ø 60/100-80 sistemi sdoppiati cond.	3318369
Kit scarico sdoppiato ø 80+80 cond.	3318370
Kit scarico coass. 60/100 L 1000 cond.	3318073
Part. vert. 60/100 cond.	3318079
Kit scarico coass. 80/125 L 1000 cond.	3318090
Part. vert. 60/100-80/125 cond.	3318095
Adattatore sistemi sdoppiati 60/100 - 80 grigio	3319159
Kit scarico sdoppiato 80/80 - grigio	3319161
Kit scarico coassiale 60/100 L 1000 partenza orizzontale - grigio	3319163
Kit scarico coassiale 60/100 L 1000 partenza verticale - grigio	3319167
Adattatore per sistemi sdoppiati 80/50	3319139
Prolunga Ø50 (0,5 m)	3319142

### SUPPORTO ALL'INSTALLAZIONE

DESCRIZIONE	CODICE
Kit 5 dime in cartongesso	3318431
Kit barretta	3319369
Kit 4 rubinetti	3318228
Kit 2 rubinetti	3318224
Tubi cantiere	3318222
Kit 2 rubinetti riscaldamento	3318225
Kit sostituzione universale	3318227
Kit resistenze antigelo -20 gradi	3318954
Kit filtro autopulente acqua	3318876
Kit cartucce ricambio filtro autopulente acqua	3318877
Kit circolatore per condensa	3318894
Kit neutralizzatore condensa	3318893

### ACCESSORI DI INTEGRAZIONE CON SOLARE TERMICO

DESCRIZIONE	CODICE
Sonda solare	3318983
Valvola miscelatrice termostatica	3318379
Kit valvola miscelatrice termostatica e sonda solare integrate	3318290

### SCARICHI FUMI

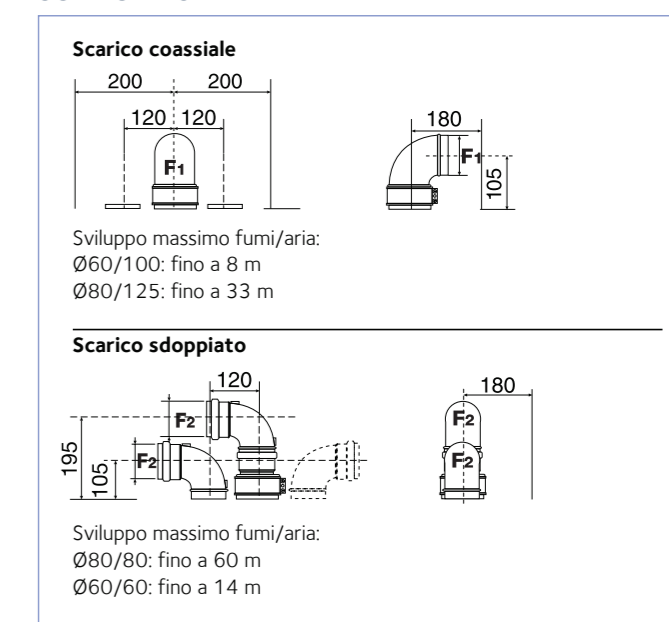

Per le tipologie di scarico fumi ammesse, per raggiungere valori di lunghezze maggiori e per gli scarichi a 50 mm fare riferimento al libretto di installazione, sezione "Scarico fumi".